



# C

## RENAULT TRUCKS C

BAUSTELLENEINSATZ



Wir empfehlen Renault Trucks Öle.  
Die angegebenen Maße und Spezifikationen sind unverbindlich. Um dem Bedarf der Kunden stets gerecht werden zu können, behält sich der Hersteller das Recht vor, sie ohne Vorankündigung zu ändern. Änderungen, Satz- und Druckfehler vorbehalten. Diese Broschüre kann Konfigurationen, Modelle und Serviceleistungen beinhalten, die in einzelnen Ländern nicht verfügbar sind oder abweichen. Abbildungen und Beschreibungen können nur als Optionen oder Zubehör erhältlich sein. Symbolfotos. Renault Trucks SAS mit einem Eigenkapital von 50 0000 000€ - 954 506 077 RCS Lyon



[renault-trucks.de](https://www.renault-trucks.de)



Intertek



Intertek

12/2019

[renault-trucks.de](https://www.renault-trucks.de)



**IN JEDEM  
GELÄNDE ZUHAUSE**

DIE RICHTIGE LEISTUNG  
FÜR IHRE ANSPRÜCHE  
HERVORRAGENDE NUTZLAST UND  
AUFBAUMÖGLICHKEITEN  
OPTIMIEREN SIE IHREN  
KRAFTSTOFFVERBRAUCH

**S.05**

S.06

S.08

S.10

**TUN SIE MEHR!**

ROBUSTER LKW  
FÜR ANSPRUCHSVOLLE BRANCHEN  
AUF DER STRASSE UND AUF BAUSTELLEN –  
IMMER IN BEWEGUNG  
C OPTITRACK FÜR MEHR TRAKTION  
IMMER AN IHRER SEITE

**S.12**

S.14

S.16

S.18

S.20

**DER KOMFORT EINES  
FERNVERKEHRSFAHRZEUGS**

IHR BESTER MITARBEITER  
ALLES IN REICHWEITE  
ROADPAD - IHR NEUER  
BEGLEITER UNTERWEGS  
HIER BIN ICH AM RICHTIGEN PLATZ  
WILLKOMMEN AN BORD

**S.22**

S.24

S.26

S.28

S.30

S.32

**IM EINSATZ  
FÜR IHRE SICHERHEIT**

KEINE KOMPROMISSE IM BEREICH SICHERHEIT  
OPTIMALE SICHT - BEI JEDEM WETTER

**S.34**

S.36

S.38

**TECHNISCHE  
DATEN**

BAUREIHENÜBERSICHT  
ANTRIEBSSTRANG  
FAHRERHAUS  
FAHRGESTELL  
BREMSSYSTEME  
ZUBEHÖR  
PERSONALISIERUNG

**S.40**

S.42

S.42

S.44

S.46

S.47

S.48

S.50

# IN JEDEM GELÄNDE ZUHAUSE

Der Renault Trucks C ist im Gelände ebenso zu Hause wie auf der Straße, so dass Sie Ihre Lieferorte ganz gelassen erreichen können. Sein kleiner Wendekreis und die Fahreigenschaften erleichtern Ihnen die Zufahrt zu schwierigen oder schmalen Baustellen.



# DIE RICHTIGE LEISTUNG FÜR IHRE ANSPRÜCHE

Die von Renault Trucks entwickelten Euro-6-Motoren beruhen auf anerkannten und zuverlässigen Technologien. In Verbindung mit dem automatisierten Getriebe Optidriver ist der Motor DTI 13 die ideale Wahl für Fahrer und Spediteure, die auf der Suche nach einer hohen Durchschnittsgeschwindigkeit und unübertroffenem Fahrkomfort sind.

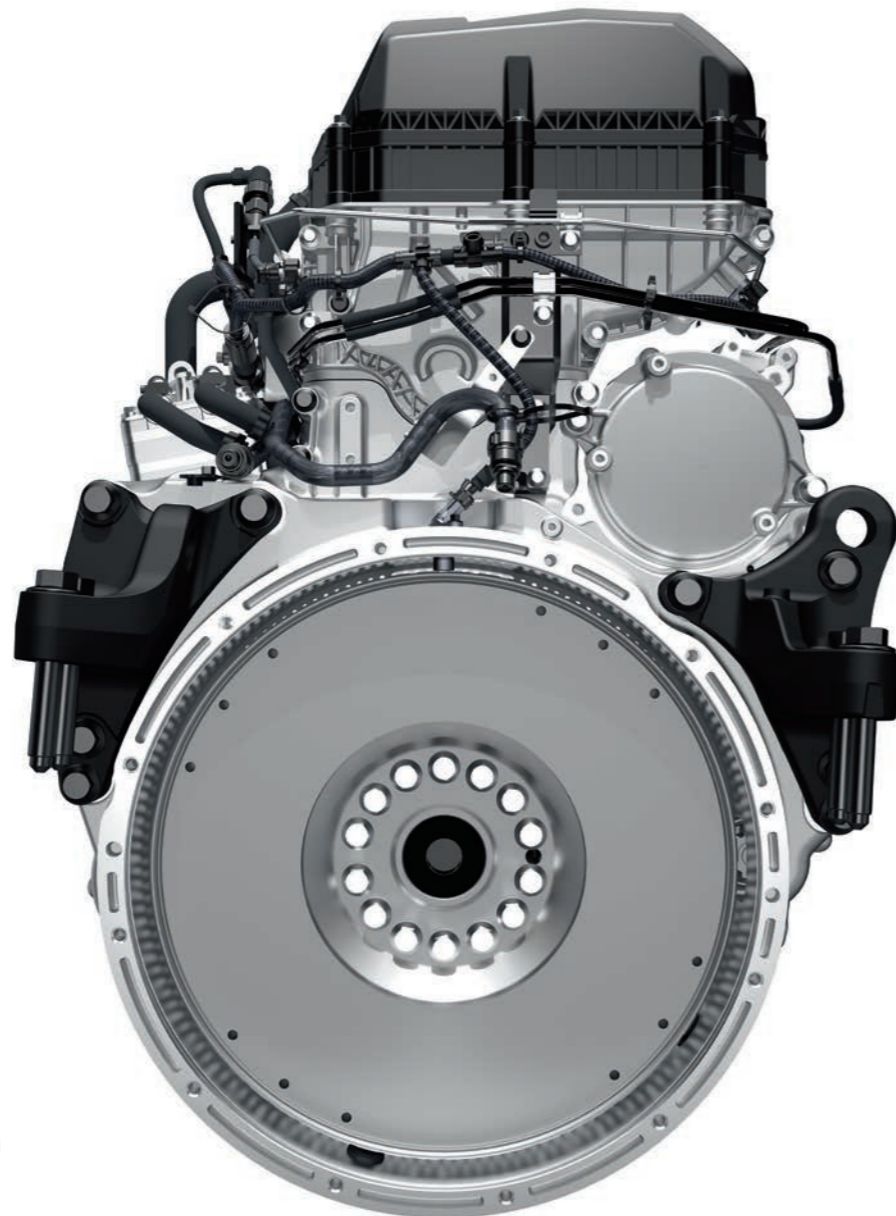

## GERINGERER KRAFTSTOFFVERBRAUCH

Reibungsarme Kolben und leichtere Komponenten zur Reduzierung des Motorgewichts.

## MAXIMALE ABGASREINIGUNG

Feiner arbeitender Partikelfilter für maximale Wirkung.

## VERBESSERTE HALTBARKEIT

Korrosionsbeständige Ventilsitze auf Kobaltbasis und Vanadium-Beschichtung des SCR-Katalysators.



## OPTIDRIVER-GETRIEBE

für mehr Fahrkomfort und geringeren Kraftstoffverbrauch. Optidriver gehört serienmäßig zu allen Modellen.

## SERIENMÄSSIG MIT AUTOMATISIERTEM OPTIDRIVER-GETRIEBE



## OPTIDRIVER XTREM

Er ist insbesondere auf den Einsatz in Gruben, Steinbrüchen, zum Transport und für schwere Erdarbeiten ausgelegt und umfasst eine Welle mit sechs anstelle von vier verzahnten Sektoren, spezielle Ritzel und eine Software zum Gangwechselmanagement entsprechend der Fahrzeugbelastung.



## OPTIDRIVER XTREM + XTENDED

Ein oder zwei Kriechgänge sind verfügbar, um die Leistung des Fahrzeugs zu verbessern und bei starker Beladung das Anfahren zu erleichtern.

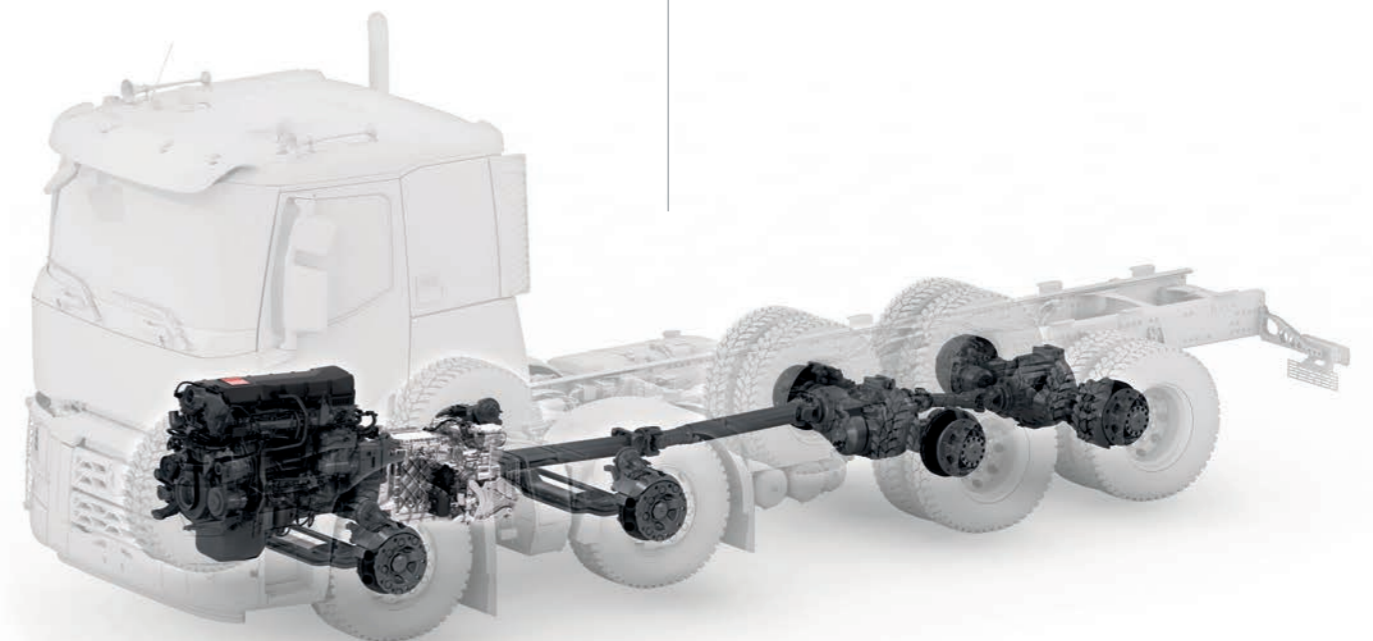

# HERVORRAGENDE NUTZLAST UND AUFBAUMÖGLICHKEITEN

Aluminiumtanks und -felgen, Scheibenbremsen, einfach übersetzte Tandemachse: Beste Nutzlast durch das optimierte Leergewicht. Zahlreiche Vorrüstungen für einfache und schnelle Aufbaumontage.

## BIS ZU 22,8 T NUTZLAST

- Auspuff mit 3 Endrohrvarianten: seitlich links, mittig und senkrecht
- Gesamtzuggewicht bis zu 100 t für eine 6x4-Sattelzugmaschine und Fahrgestell-Konfiguration
- Vorrüstungen für Kranaufbauten
- 3 Befestigungsarten für Aufbauten: flexibel, teilflexibel und starr – je nach Aufbauart
- C 8x4 XLOAD vorgerüstet für den Einsatz als Betonmischfahrzeug

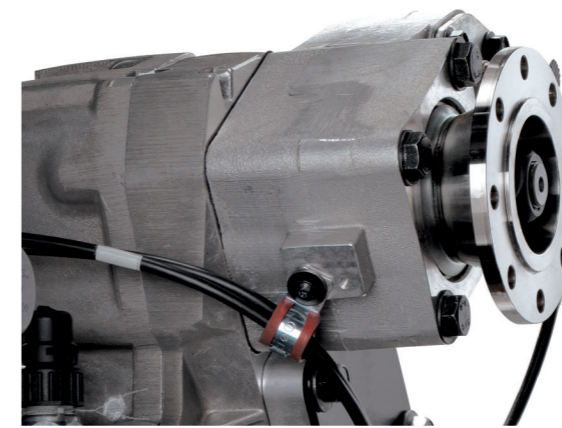

### NEBENABTRIEB

Für jeden Aufbautyp die richtige Lösung. Zahlreiche Nebenabtriebe von 270 Nm bis 2.000 Nm, wahlweise motor- oder getriebeseitig decken jeden Bedarf ab.



### ALUMINIUMTANK

ca. 50 % weniger Gewicht.

## LEERGEWICHT 9.200 KG: DAS MARKTWEIT LEICHTESTE 8X4- FAHRGESTELL\*\*

\*mit Luftfederung hinten  
\*\* bei Zwillingsbereifung



### AUFBAU

Rahmenvorbohrungen, Befestigungslaschen und -platten für eine einfache Aufbaumontage.

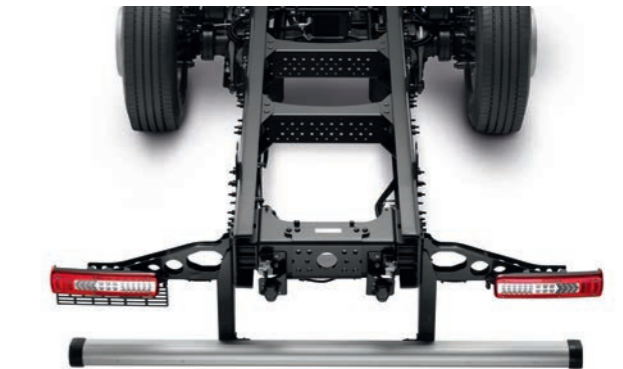

### RAHMENÜBERHANG HINTEN

kann in 50 mm-Schritten frei gewählt werden.

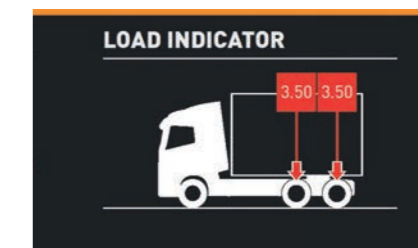

### LASTANZEIGE\*

informiert über die Last pro Achse, das Fahrzeuggewicht und die Kombination [Zugfahrzeuge oder Sattelzugmaschinen mit Vollluftfederung].

# OPTIMIEREN SIE IHREN KRAFTSTOFFVERBRAUCH

Aerodynamisches Design, innovative Technologien, Software zur kraftstoffsparenden Fahrweise – wir haben an alles gedacht, um Ihren Verbrauch zu reduzieren.

## WENIGER LUFTWIDERSTAND



### UNTERSCHIEDLICHE DACHSPOILER

starr (88 mm), elektrisch oder manuell verstellbar (285 bis 496 mm), bessere Aerodynamik und einklappbare Seitenspoiler.



### UM 12° GENEIGTE WINDSCHUTZSCHEIBE

für eine noch bessere Aerodynamik.

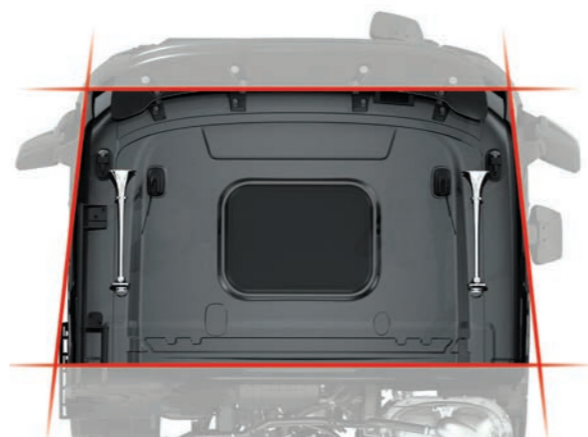

### TRAPEZFÖRMIGES FAHRERHAUS

vorn 2,3 m und hinten 2,5 m breit, um die Luftströmung zu verbessern.

## BIS ZU 15 % WENIGER VERBRAUCH MIT OPTIFUEL SOLUTIONS



### OPTIFUEL SOLUTIONS

Technik, Software und Training zur Verringerung des Kraftstoffverbrauchs.

## OPTIFLEET: BIS ZU 5.000 € PRO JAHR UND FAHRZEUG SPAREN



### OPTIFLEET

Flotten-Managementsystem zum Echtzeitdialog und -datenaustausch zwischen Lkw und Zentrale. Dieses System macht es möglich, den Fahrstil der Fahrer zu analysieren und zu bewerten.



### OPTIFLEET APP

für Smartphones und Tablets (iOS und Android).

## OPTIMALER EINSATZ VOM ERSTEN KILOMETER AN



### FAHRZEUGÜBERGABE

Ausführliche Einweisung in das Fahrzeug, sodass ab dem ersten Kilometer eine optimale Handhabung sichergestellt ist.



### OPTIFUEL TRAINING

Training für wirtschaftliches Fahren. Verbrauchsoptimiertes Fahren spart Geld und schützt die Umwelt.

# TUN SIE MEHR!

Baustelle oder Straße – der Renault Trucks C kann beides. Nichts an diesem Lkw wurde dem Zufall überlassen. Unsere Arbeit gut zu machen, bedeutet für uns, dafür zu sorgen, dass auch Sie Ihre gut machen können.



# ROBUSTER LKW FÜR ANSPRUCHSVOLLE BRANCHEN

Der Renault Trucks C besteht aus robusten, kompromisslos geprüften Komponenten, Aggregaten und Lösungen. Diese Robustheit des Fahrzeugs ist schon am äußeren Design erkennbar.

- 1 MECHANISCHE FEDERUNG FÜR 7,1 BIS 9 T VORDERACHSLAST
- 2 7 ODER 8 MM STARKE GERADE LÄNGSTRÄGER
- 3 KRAFTSTOFFTANK AUS STAHL ODER ALUMINIUM
- 4 GETRENNTE ELEKTRO- UND DRUCKLUFTLEITUNG ZUR LEICHTEREN WARTUNG
- 5 PARABEL- ODER LUFTFEDERUNG FÜR HINTERACHSEN VON 13 BIS 26 T



**STOSSFÄNGER  
AUS KUNSTSTOFF  
MIT STAHPLECKEN  
ODER KOMPLETT  
AUS STAHL**

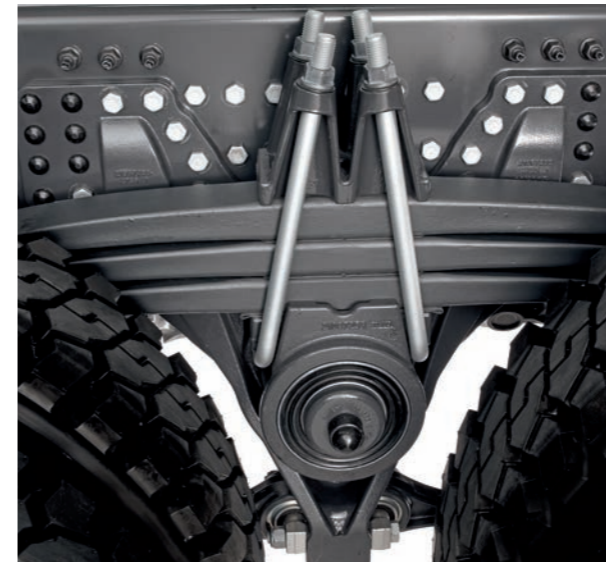

## TANDEMHINTERACHSE BLATT- ODER LUFTGEFEDERT

Blattfederung: 21 t und 26 t mit 3-Blatt-Parabelfederung  
Luftfederung: 21 t mit zwei Luftbälgen und 26 t mit vier Luftbälgen je Achse.



## BREITES ANGEBOT AN LÄNGSTRÄGERVERSTÄRKUNGEN

garantiert die mechanische Stabilität des Rahmens.



## SCHUTZGITTER FÜR SCHEINWERFER

Scheinwerfer serienmäßig aus Polycarbonat, für bessere Widerstandsfähigkeit gegen Steinschläge.



## STOSSFÄNGER MIT STAHPLECKEN

für gemischten Einsatz (serienmäßig).



## STOSSFÄNGER KOMPLETT AUS STAHL

für den Offroad-Einsatz (Option).



## KUNSTSTOFF-STOSSFÄNGER

für den Straßeneinsatz (Option).



# AUF DER STRASSE UND AUF BAUSTELLEN – IMMER IN BEWEGUNG

Mit einer großen Bodenfreiheit und dem beim automatisierten Getriebe serienmäßigen Offroad-Modus bieten die Fahrzeuge der Baureihe C hervorragende Eigenschaften für das Befahren aller Geländetypen. Für noch mehr Mobilität im Gelände werden auch Modelle mit Offroad-Zulassung angeboten.

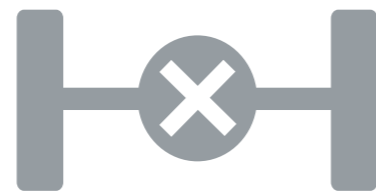

**DIFFERENTIALSPERRE**  
bei allen modellen serienmässig.

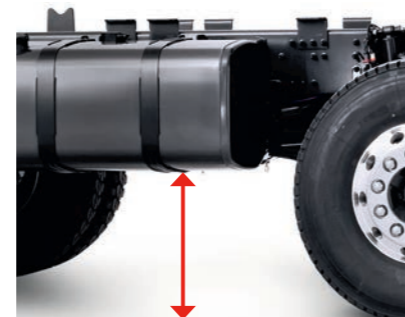

BODENFREIHEIT UNTER  
DEM TANK 440 MM\*



BODENFREIHEIT  
UNTER DER  
ACHSE 312 MM\*

## DER RENAULT TRUCKS C TRIDEM

besitzt die Ladekapazität eines 8x4-Modells bei einer Wendigkeit, die sich mit der eines 6x4-Modells vergleichen lässt.

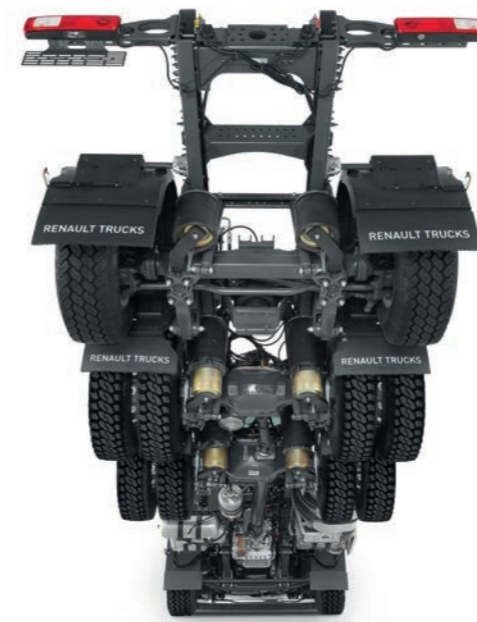

**TANDEMACHSE MIT DOPPELTER ÜBERSETZUNG**  
für maximale Belastbarkeit.

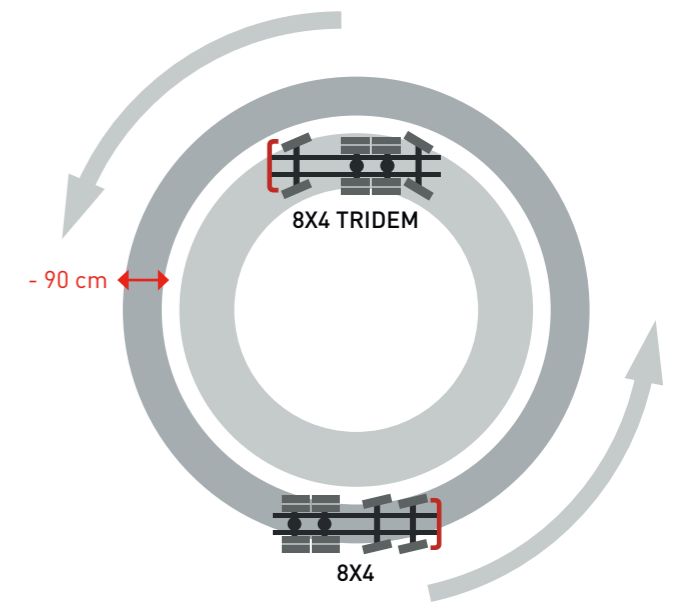

**C 8X4 TRIDEM**  
mit einem bis zu 15% kleineren Wenderadius als das Standard-8x4-Modell.

**BÖSCHUNGSWINKEL  
24° MIT  
OPTIONALEM  
STAHLSTOSSFÄNGER**



GELENKTE UND LIFTBARE  
NACHLAUFACHSE  
MIT 9 T ACHSLAST

**OPTIDRIVER  
OFF-ROADMODUS  
SPEZIELL FÜR DEN  
BAUSTELLENEINSATZ**

**OFF  
ROAD**

\* mit Bereifung 13R22.5 und Tankform D560

# C OPTITRACK FÜR MEHR TRAKTION

Optitrack ist eine Alternative zu Fahrzeugen mit Allradantrieb. Dank eines hydrostatischen Antriebssystems an den Vorderrädern lassen sich mit Optitrack auch schwierige Fahrsituationen hervorragend bewältigen — und das bereits ab einer Geschwindigkeit von 0 km/h. Optitrack verbessert die Antriebskraft bei höherer Nutzlast und reduziertem Kraftstoffverbrauch im Vergleich zu einem Fahrzeug mit Allradantrieb.



**VORDERACHSE AUSGESTATTET MIT 2 HYDRAULIKMOTOREN**  
mit einer Leistung von je 41 kW.

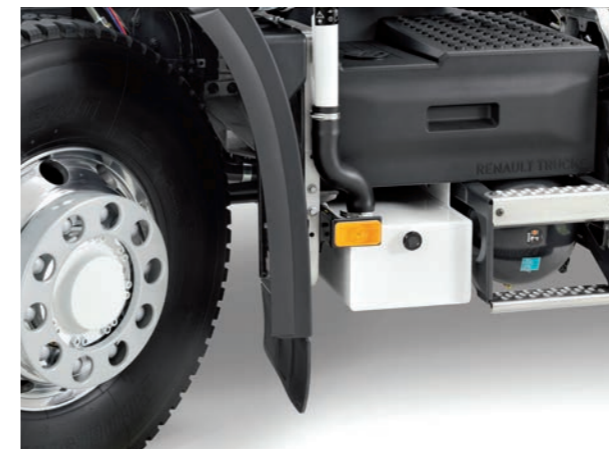

**DER UNTER DEM BATTERIEBEHÄLTER  
ANGEBRACHTE ÖLTANK**  
sorgt für mehr Platz am Fahrgestell.

**660 KG MEHR  
NUTZLAST  
IM VERGLEICH  
ZU EINEM  
ALLRADANTRIEB**



**EIN- UND AUSSCHALTEN DES SYSTEMS**  
mithilfe eines einfachen Schalters auf dem Armaturenbrett  
bei einer Geschwindigkeit von 0 bis 25 km/h.

**BIS ZU 5 %  
NIEDRIGERER  
KRAFTSTOFFVERBRAUCH  
VERGLICHEN MIT  
EINEM 4X4-, 6X6-  
ODER 8X6-MODELL**

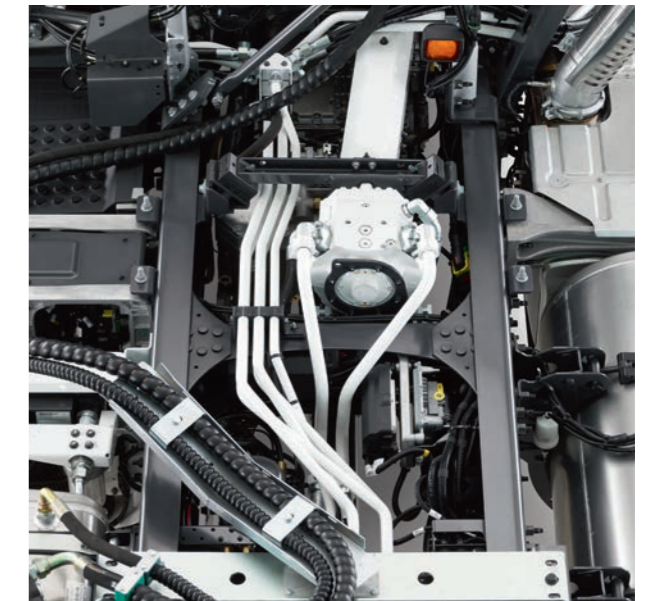

**HYDRAULIKPUMPE**  
angetrieben über den Motornebenantrieb.

**OPTITRACK:  
SCHWIERIGE  
SITUATIONEN  
AUS DEM STAND  
MEISTERN**

# IMMER AN IHRER SEITE

Wir bleiben an Ihrer Seite und garantieren die maximale Verfügbarkeit Ihres Trucks.



## START & DRIVE

Auf Ihre Unternehmensaktivität zugeschnittene Wartungs- und Reparaturverträge erleichtern Ihre Kostenplanung und gewährleisten die maximale Verfügbarkeit Ihres Fahrzeugs.



## FINANZIERUNG & VERSICHERUNG

Maßgeschneiderte Finanzierungs- und Versicherungslösungen von Renault Trucks Financial Services beim Kauf, Mieten oder Leasing Ihrer Fahrzeuge.



## RENAULT TRUCKS ORIGINALTEILE

Das Angebot an Renault Trucks Originalteilen garantiert gleichbleibende Fahrzeugleistungen.



## SCHALTER 24/7

Der Fahrer kann über einen Schalter im Armaturenbrett die Position des Fahrzeuges an den Service 24/7 übermitteln (optional).

## SCHALTER 24/7 ZUR ÜBERMITTLUNG DER FAHRZEUGDATEN AN DEN RENAULT TRUCKS NOTDIENST 24/7



## INDIVIDUELLER WARTUNGSPLAN

Verringern Sie Wartungskosten, Ausfallzeiten Ihrer Fahrzeuge und den Kraftstoffverbrauch mit einem individuellen Wartungsplan.

## MEHR ALS 1.600 SERVICEPARTNER WELTWEIT

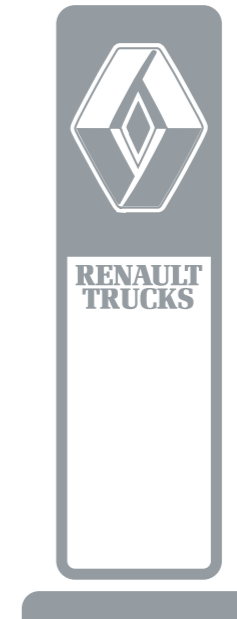

## UNSER SERVICENETZ

Dichtes Netz von autorisierten Service- und Reparaturbetrieben in ganz Europa.



## 2 JAHRE GARANTIE

Für Renault Trucks Originalteile besteht eine Garantieverlängerung von 12 auf 24 Monate, wenn diese von einem qualifizierten Techniker in das Fahrzeug eingebaut wurden.



# DER KOMFORT EINES FERNVERKEHRSAHRZEUGS

Wir bei Renault Trucks setzen alles daran, Trucks zu entwickeln, auf die Fahrer stolz sind. Ein Fahrer, der mit Stolz seinen Beruf ausübt, ist produktiver — eine höhere Produktivität bedeutet mehr Gewinn!



# IHR BESTER MITARBEITER

Der Zugang zum Fahrerhaus und zu den Aufbauten wurde so gestaltet, dass die tägliche Arbeit des Fahrers und die Wartung des Fahrzeugs so einfach wie möglich sind. Der Renault Trucks C ist nicht nur ein Lkw, sondern Ihr bester Mitarbeiter, mit dem Sie Ihre Produktivität steigern.

- 1 HANDGRIFFE AN DACH UND FAHRERHAUSRÜCKWAND FÜR EINEN SICHEREN ZUGANG ZUM AUFBAU
- 2 GRIFFE FÜR EINEN LEICHTEN AUFSTIEG ZUR FRONTSCHIEBE
- 3 SEITLICHE STUFE FÜR DEN ZUGANG ZUM AUFBAU UND ZUR KONTROLLE DER LADUNG
- 4 EINFACHER AUFSTIEG ZUM FAHRERHAUS DURCH BREITE, RUTSCHSICHERE TRITTSSTUFEN



## AUFSTIEG ZUR WINDSCHUTZSCHEIBE

Rutschsichere Trittsstufe für sicheren Zugang.

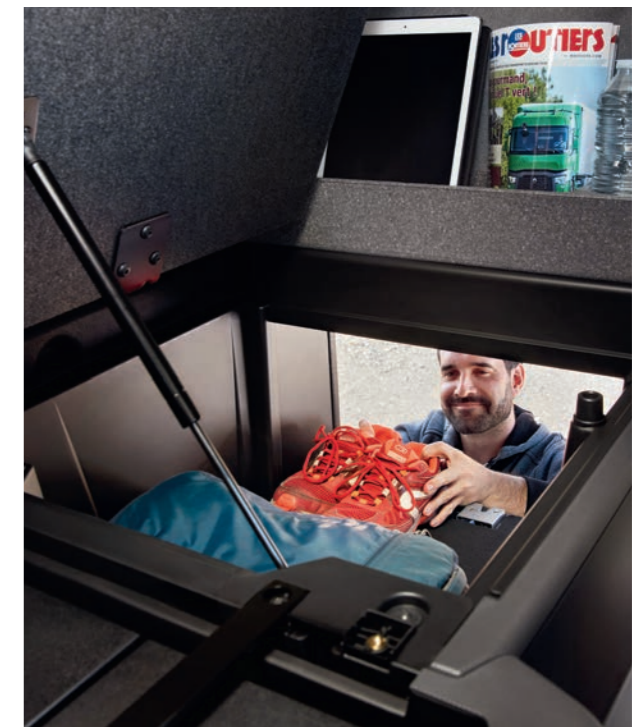

## STAU-RAUM INNEN/AUSSEN

für leichtes Verstauen schwerer Gepäckstücke.



## EIN ÖFFNUNGSWINKEL VON 85°

erleichtert den Einstieg in das Fahrerhaus.

SEITLICHE  
STUFE  
ZUR  
LADUNGSKONTROLLE

# ALLES IN REICHWEITE

Alle Anzeigen und Bedienelemente sind im Sichtfeld des Fahrers übersichtlich angeordnet. Assistenzsysteme unterstützen den Fahrer – so kann er sich ganz auf seinen Job konzentrieren.

1 **BEDIENUNG AM LENKRAD FÜR TELEFON, GESCHWINDIGKEITSREGLER UND -BEGRENZER SOWIE MENÜSTEUERUNG**

4 **ELEKTRISCHE UND AUTOMATISCHE PARKBREMSE**

2 **BEDIENUNG DES AUTOMATISIERTEN OPTIDRIVER-GETRIEBES AM LENKRAD**

5 **ZENTRALE AKTIVIERUNG DER DIFFERENTIALSPERREN**

3 **HD-NAVIGATIONSBILDSCHIRM**



# ROADPAD – IHR NEUER BEGLEITER UNTERWEGS

Roadpad ist ein neues Audio-, Entertainment- und Navigationssystem mit einem verbesserten digitalen 7"-Touchscreen (Drag-and-Drop-Funktion). Dieser ist als Zweitdisplay in die Armaturentafel des Fahrerhauses integriert und bietet ein besseres Nutzererlebnis.



KAMERA



AUDIO



NAVIGATION



TELEFON



WETTER



## TOMTOM-NAVIGATION

Genaueres und schnelleres GPS – als ob Sie einen Co-Piloten auf dem Beifahrersitz hätten.

- Lkw-Navigationssystem
- Neue Navigationssoftware
- Verkehrsinformationen auf 2D- und 3D-Karte



## ZWEI TELEFONE PER BLUETOOTH® VERBINDEN

Um Ihnen vollste Flexibilität zu bieten, können Sie mit dem Roadpad zwei Telefone gleichzeitig koppeln.

- Ein Telefon hat Priorität (Telefonbuch, Anrufe, Streaming).
- Anrufe oder SMS können mit jedem der zwei Telefone empfangen werden.
- Die Priorität der Telefone lässt sich jederzeit über einen einfachen Menü-Zugang ändern.



## BIS ZU VIER KAMERAS

Mit der Vorrüstung für Rückfahr- und Seitenkameras (bis zu vier Kameras) bietet Roadpad eine optimale Sicht und maximale Sicherheit.



## MAPS

Finden Sie interessante Orte und geben Sie im Handumdrehen Ihren Zielort ein.

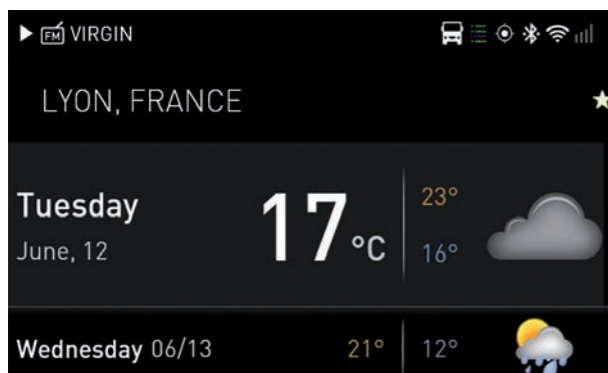

## WETTER

Starkregen oder strahlender Sonnenschein?

Mit der Wetter-App in Griffweite sind Sie auf alles vorbereitet.



## DEEZER

Roadpad ermöglicht Ihnen die Verbindung mit Ihrem Deezer-Account und die Auswahl des perfekten Soundtracks zu jeder Strecke.



## SIE SIND DER DJ

Weil Sie auf Ihren Fahrten Musik hören sollen, die Sie mögen.



## DAB+ RADIO

Das DAB+ Radio bietet Ihnen Zugang zu mehr Sendern sowie eine bessere Klangqualität im Vergleich zu einfachen FM-Übertragungen, sodass Sie die beste Auswahl für Ihre Unterhaltung an Bord haben – ob Musik, Sport oder Nachrichten.

# HIER BIN ICH AM RICHTIGEN PLATZ

Am ergonomischen Armaturenbrett ist alles am richtigen Platz und schnell erreichbar. Das Material des Armaturenbretts ist für den Baustelleneinsatz und maximale Haltbarkeit ausgelegt.



**BEDIENUNG AM LENKRAD**  
für Telefon und Menüsteuerung.



**KLIMAANLAGE UND  
AUTOMATISCHE ENTEISUNG**  
für Seitenscheiben, Windschutzscheibe  
und Rückspiegel.



**OPTIDRIVER-BEDIENUNG**  
für höchsten Fahrkomfort.



**DREHSCHALTER**  
für eine schnelle und gute Lesbarkeit der Displayanzeigen.



**VERSETZBARE SCHALTER**  
für eine individuelle Konfiguration der Bedienelemente.



**3-FACH VERSTELLBARES LENKRAD**  
vom Fahrer individuell in Höhe und Neigung einstellbar.



**EINFACH AUS- UND EINSTEIGEN**  
für einen leichteren Zugang  
zum Fahrerhaus.



**SEITENSCHIEBEN UND AUSSENSPIEGEL**  
Impulsfensterheber und elektrische Einstellung  
der Rückspiegel.



**BELÜFTETE UND BEHEIZBARE SITZE**  
mit Kopfstützen, Seitenwangenverstellung und  
Lendenwirbelstütze, 20 cm Verstellbereich in Längsrichtung.



# WILLKOMMEN AN BORD

Mit einer größeren Kabine, der Standheizung, zahlreichen nützlichen Staufächern sowie durchdachten Veredelungen und Interieurverkleidungen bietet der Renault Trucks C Ihren Fahrern ein komfortables Arbeiten an Bord.

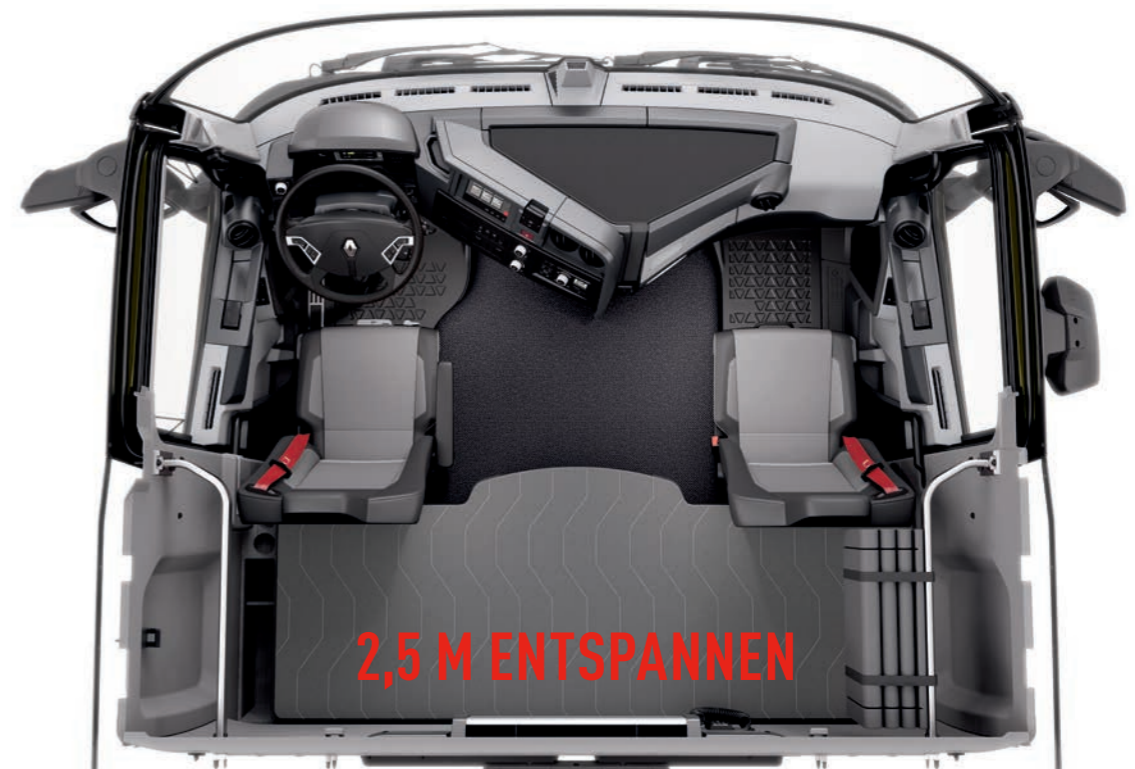

# IM EINSATZ FÜR IHRE SICHERHEIT

Ein Lkw muss die Sicherheit des Fahrers und von Personen in der Nähe des Fahrzeugs wie beispielsweise Fußgängern, Radfahrern oder anderen Verkehrsteilnehmern garantieren. Deshalb stattet Renault Trucks seine Baureihe für den Baustelleneinsatz mit modernsten Fahrerassistenzsystemen sowie besonders leistungsstarken Bremsanlagen aus.



# KEINE KOMPROMISSE IM BEREICH SICHERHEIT

Die Städte entwickeln sich mit dem Auftreten und der Zunahme anderer Mobilitätsformen weiter. Da es in den Innenstädten immer mehr Fahrräder, Motorroller und Segways gibt, müssen Lkw-Fahrer jederzeit konzentriert sein. Um diesen neuen Herausforderungen gerecht zu werden, bietet Renault Trucks Transportunternehmen Sicherheitsausstattungen an, die die Straßen für alle Verkehrsteilnehmer sicherer machen.



## ELEKTRONISCHE STABILITÄTSKONTROLLE

hilft dem Fahrer, die Spur zu halten und verhindert ein Umkippen des Fahrzeugs in Gefahrensituationen.



## SPURHALTEASSISTENT

warnt den Fahrer per Audiosignal, wenn das Fahrzeug unbeabsichtigt die Fahrspur verlässt.



## AUTOMATISCHES NOTBREMSSYSTEM

warnt vor einer möglichen Kollision und bremst anschließend das Fahrzeug ohne Eingriff des Fahrers bis zum vollständigen Stillstand.



## NOTAKTIVIERUNG DER FESTSTELLBREMSE

Wenn der Fahrer vergisst, die Feststellbremse zu aktivieren, schaltet sich diese automatisch ein, um das Fahrzeug zu blockieren.



## ADAPTIVER GESCHWINDIGKEITSREGLER

hält einen Sicherheitsabstand zum vorausfahrenden Fahrzeug aufrecht.



## HILL START AID

Berganfahrhilfe zur Unterstützung beim Anfahren an Steigungen. Die Bremsen bleiben angezogen, um ein Zurückrollen des Fahrzeugs zu verhindern. Die Funktion kann mit einem Schalter zu- und abgeschaltet werden.



## GELBE EINSTIEGSGRIFFE

für den leichteren Zugang zum Fahrzeug.

# ELEKTRISCHE PARKBREMSE WIRD BEIM AUSSCHALTEN DES MOTORS AUTOMATISCH AKTIVIERT

# OPTIBRAKE+: 382 KW VERZÖGERUNGSLEISTUNG\*

\* mit DTI 13 Motorisierung



## ELEKTRONISCHE FESTSTELLBREMSE

wird beim Abschalten des Motors automatisch aktiviert.



## STEUERUNG DER DAUERBREMSEN

Optibrake, Optibrake+ und Voith-Retarder.



## ZUSÄTZLICHES FENSTER AUF DER BEIFAHRESEITE

Das Fenster auf Höhe von Radfahrern und Fußgängern bietet dem Fahrer bessere Sicht.



## ERKENNUNG GEFÄHRDETER VERKEHRSTEILNEHMER MIT ULTRASCHALLSENSOREN

Die Ultraschall-Anwesenheitssensoren erkennen Verkehrsteilnehmer auf der Beifahrerseite. Der Fahrer wird mit LED-Anzeigen und akustischem Signal in der Kabine entsprechend gewarnt.



## BIS ZU VIER KAMERAS RUND UM DAS FAHRZEUG

Die Videobilder werden auf dem Bildschirm des Roadpad im Armaturenbrett angezeigt. Es stehen verschiedene Kamerapositionen zur Verfügung: Front, Beifahrerseite und Kabinenrückseite.

# OPTIMALE SICHT – BEI JEDEM WETTER

Hier genießen Sie eine ungehinderte Sicht.  
Hier fühlen Sie sich sicher.  
Hier fahren Sie sicher.

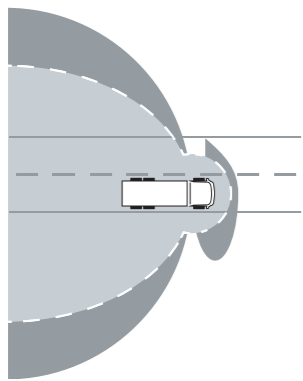

## RÜCK- UND FRONTSPIEGEL

bieten eine noch bessere Sicht,  
als in den Vorschriften gefordert.

- Gesetzliche Vorschriften
- Renault Trucks



## ABBIEGELICHT

für bessere Sicht in Kurven und  
beim Rangieren.



## AUTOMATISCHES EINSCHALTEN

der Scheinwerfer und Scheibenwischer.



# TECHNISCHE DATEN

## RENAULT TRUCKS C

1 DOPPEL-RÜCKSPIEGEL, BEHEIZT- UND EINSTELLBAR

3 SCHEINWERFER MIT SCHUTZGITTER, POLYKARBONAT-LEUCHTEN

5 AUTOMATISCHES FAHRLICHT

2 3-TEILIGER STOSSFÄNGER

4 AUFSTIEG ZUR WINDSCHUTZSCHEIBE

6 ABBIEGELICHT

1 BEIFAHRETTÜR "VISION"

3 STOSSFÄNGER MIT STAHLLECKEN FÜR NOCH BESSERE SCHLAGFESTIGKEIT

5 OPTIFLEET-FLOTTENMANAGEMENT

2 EINFACHER ZUGANG ZU DEN EINFÜLLSTUTZEN FÜR BETRIEBSFLÜSSIGKEITEN

4 SICHERER AUFSTIEG ZUR KABINE



# BAUREIHENÜBERSICHT

Fahrerhaus	Typ	Achskonfiguration	Zuggesamtgewicht/ zGG (T)	Motor	Leistung (PS)	Getriebe
Day Cab Night & Day Cab Sleeper Cab Crew Cab	Fahrgestell	4x2 Optitrack	18-19 / 70	DTI 11	380 430 460	Optidriver 12 Gänge
		6x2 & 6x2'4 Optitrack	26 / 70			
		6x4 Optitrack	26 / 100			
		8x4 & 8x2'6 Optitrack und Tridem	32 / 80			
Sattelzugmaschine		4x2 Optitrack	18-19 / 70	DTI 13	440 480 520	Optidriver Xtrem Xtended 13 Gänge
		6x4 Optitrack	26 / 100			

# ANTRIEBSSTRANG

## EURO 6-MOTOR DTI 11

279 kW (380 PS) – 1.800 Nm  
316 kW (430 PS) – 2.050 Nm  
338 kW (460 PS) – 2.200 Nm

Hubraum	10,8 l
Zylinder	6 in Reihe
Motorsteuerung	Hinten
Bohrung	123 mm
Hub	152 mm
Kompressionsverhältnis	17:1
Gewicht (mit Ölfüllung)	1.062 kg (Motorschwungradgehäuse aus Aluminium) 1.073 kg (Motorschwungradgehäuse aus Gusseisen)
Einspritzsystem	Common rail

## EURO 6-MOTOR DTI 13

324 kW (440 PS) – 2.200 Nm  
353 kW (480 PS) – 2.400 Nm  
382 kW (520 PS) – 2.550 Nm

Hubraum	12,8 l
Zylinder	6 in Reihe
Motorsteuerung	Hinten
Bohrung	131 mm
Hub	158 mm
Verdichtungsverhältnis	440 PS/480 PS: 18:1 520 PS: 17:1
Gewicht (mit Ölfüllung)	1.175 kg
Einspritzsystem	Common rail

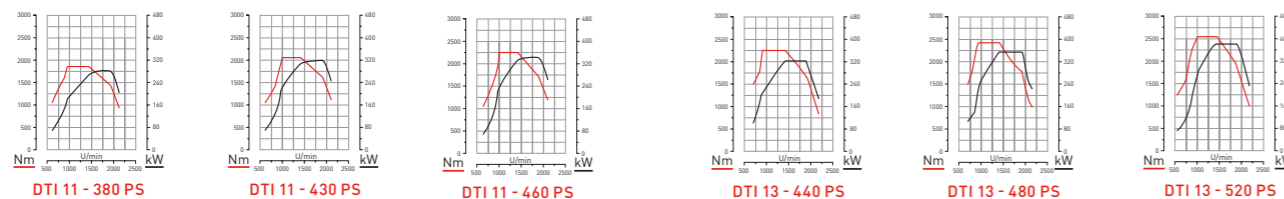

Zur Einhaltung der Euro-6-Norm sind alle Fahrzeuge der Baureihe C mit einem "Extended SCR"-System ausgestattet. Es besteht aus den folgenden Bauteilen:

Öldampfrückführung

DPF: Diesel Particle Filter  
(Partikelfilter)

ASC: Ammonia Slip Catalyst  
(Reduktion des Restammoniaks)

DOC: Diesel Oxidation  
Catalyst (Katalysator)

SCR: Selective Catalytic Reduction  
(selektive katalytische Reduktion  
mit AdBlue®-Einspritzung)

## AUTOMATISIERTE OPTIDRIVER-GETRIEBE

5 Getriebetypen sind erhältlich:

	AT 2412F	AT 2612F	ATO 2612F	XTENDED AT 2613F	XTENDED ATO 2613F
	Direktschaltgetriebe	Direktschaltgetriebe	Overdrive-Getriebe	Direktschaltgetriebe	Overdrive-Getriebe
Verstärktes Getriebe für schweren Einsatz (XTREM) (35R06)	-	Optional	Optional	Obligatorisch	Obligatorisch
Gänge	Vorwärtsgang Rückwärtsgang	12 3		12 + 1 Kriechgang 4 + 1 Kriechgang	
Maximales Drehmoment	2.400 Nm	2.550 Nm	2.550 Nm	2.550 Nm	
Gewicht		271 kg		321 kg	

AT = Direktschaltgetriebe (Direct Drive) - ATO = Overdrive-Getriebe

## 2 Automatikgetriebe

	Allison	
Typ	4.000	4.500
Gänge	Vorwärtsgang Rückwärtsgang	6 1
Übersetzung	5.48	7.01
Maximales Drehmoment	2.500 Nm	
Gewicht	377 kg	

## ANTRIEBSACHSE

	Doppelt übersetzte Achse P1361	Einfach übersetzte Hochleistungsachse P13170ER	Einfach übersetzte Achse P13180
4x2	•	•	•
6x2	•	•	•
8x2	•		
Einsatzbedingungen	Schwertransporte auf hügeligen Straßen	Fernverkehrs- oder regionale Transporte mit hoher Last und/oder auf Straßen mit starken Steigungen	Schwertransporte im Fernverkehr
Robustheit	+++	++	++
Fuel Eco	+	+++	++
Bodenfreiheit	+++	+	+
Max. Achslast	13 t	13 t	13 t
Max. zulässiges Gesamtgewicht	60 t	35,5 t	60 t

	6x4	8x4	8x4 TRIDEM	Einsatzbedingungen	Robustheit	Fuel Eco	Bodenfreiheit	Max. Achslast	Techn. Nutzlast
Einfach übersetzte Achse PMR23150	•	•		Regionaler Transport auf Straßen mit gutem Fahrbahnzustand	+	++	+	23 t	70 t
Doppelt übersetzte Achse PMR2191	•	•	•	Kurzstreckentransport zum Baustelleneinsatz	++	+	+++	21 t	80 t
Doppelt übersetzte Achse PMR2661	•	•		Transport mit hoher Last zum Baustelleneinsatz	+++	+	++	26 t	100 t

PMR = Tandem-Achsen

## DAUERBREMSEN

	Motor	Bremseleistung (bei 2.300 U/min)
Auspuffdrosselklappenbremse	DTI 11 DTI 13	170 kW 201 kW
Optibrake	DTI 11	300 kW
Optibrake+	DTI 11 DTI 13	382 kW 600 kW
Hydrodynamisch (Voith VR 3250)	DTI 11 DTI 13	700 kW 700 kW
Allison 4.000 & 4.500	DTI 11 / DTI 13	447 kW

## NEBENABTRIEB

Zahlreiche elektronisch gesteuerte Nebenabtriebe:

- ➔ Getriebeabhängiger Nebenabtrieb,
- ➔ Motor-Nebenabtrieb, zuschaltbar oder permanent

# FAHRERHAUS

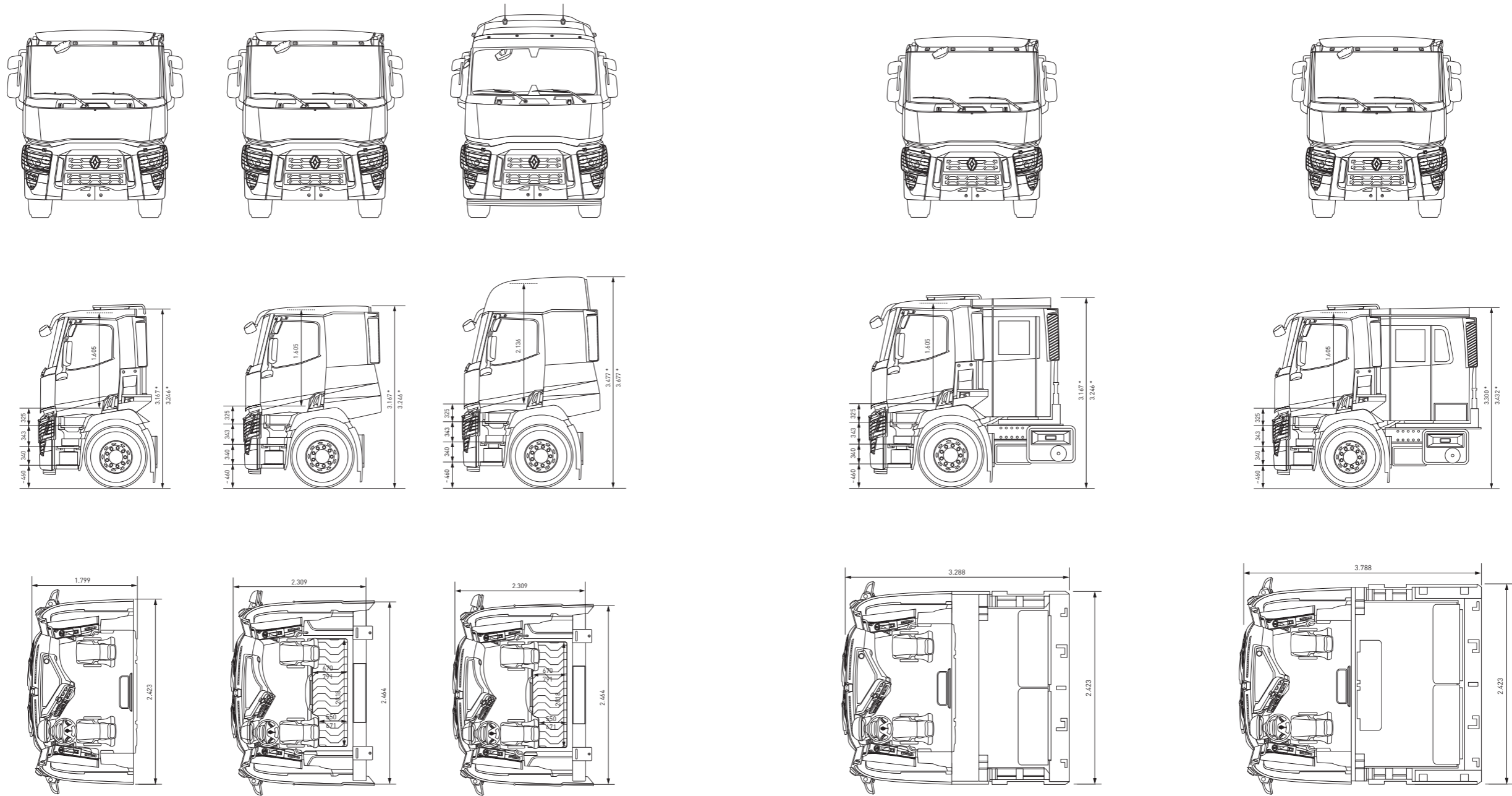



	DAY CAB	NIGHT & DAY CAB	SLEEPER CAB
<b>Typ</b>	Fahrerhaus mit Standarddach Fahrerhaus mit Standarddach	Fahrerhaus mit Liege Fahrerhaus mit Standarddach	Fahrerhaus mit Liege Hohes Fahrerhaus
<b>Innenhöhe</b>	1.605 mm	1.605 mm	2.136 mm
<b>Höhe über Tunnel</b>	1.405 mm	1.405 mm	1.936 mm
<b>Boden</b>	Motortunnel 200 mm		
<b>Trittstufen</b>	3		





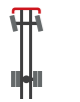
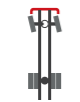
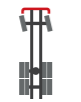
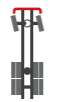
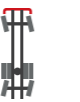

	XL CAB	XXL CAB
<b>Typ</b>	4-türiges Fahrerhaus 6 Sitze	4-türiges Fahrerhaus 8 Sitze
<b>Innenhöhe</b>	1.605 mm	1.605 mm
<b>Höhe über Tunnel</b>	1.405 mm	1.405 mm
<b>Boden</b>	Motortunnel 200 mm	
<b>Trittstufen</b>	3	

\* beladen/leer

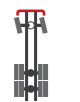
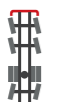
# FAHRGESTELL

## ACHSKONFIGURATION

4x2	4x4H Optitrack	6x2 starre Achse	6x4H Optitrack	6x2 Lenkachse	6x4H*4 Optitrack	6x4
						
Sattelzugmaschine Fahrgestell	Sattelzugmaschine Fahrgestell	Fahrgestell	Fahrgestell	Fahrgestell	Fahrgestell	Sattelzugmaschine Fahrgestell
On-Road Offroad	On-Road Offroad	On-Road	On-Road	On-Road	On-Road	On-Road Offroad

6x6H Optitrack	8x2*6 Lenkachse	8x4H*6 Lenkachse	8x4*4 Tridem	8x6H*4 Tridem Optitrack	8x4	8x6H Optitrack
						
Sattelzugmaschine Fahrgestell	Fahrgestell	Fahrgestell	Fahrgestell	Fahrgestell	Fahrgestell	Fahrgestell
On-Road Offroad	On-Road	On-Road	On-Road Offroad	On-Road Offroad	On-Road Offroad	On-Road Offroad

## RADSTÄNDE

		3.000	3.200	3.400	3.500	3.600	3.700	3.800	3.900	4.000	4.300	4.350	4.600	4.800	4.900	5.100	5.200	5.600	6.000	6.400	6.500	6.700
Fahrgestell	4x2			■	■		■			■	■		■		■		■	■	■		■	■
	6x2				■		■		■		■		■	■	■		■	■	■			
	6x4		■	■			■		■		■		■		■		■	■	■			
	8x2															■		■	■			
	8x4										■	■	■		■	■		■	■			
Sattelzugmaschine	4x2				■		■	■														
	6x4	■	■			■			■													

## FEDERUNG

### Für eine Vorderachse

- Federung vorn mit Traglasten von 7,1, 7,5, 8 und 9 t
- 2 Parabelfedern

### Für zwei Vorderachsen

- Vorderachsen mit Parabel-Doppelblattfeder
- Abstand der beiden Vorderachsen (bei 8x4): 1.995 mm
- Vorderachslast: 14,2 / 15 / 16 / 18 t
- Federn mit gleicher Länge an beiden Achsen

### Solo-Achsfederung hinten

- 3-Blatt-Parabelfedern für 13 t
- Wartungsfreie Gummilager (ohne Schmierung)

### Luftfederung für 13 t mit zwei Luftbälgen

### Hinterachsfederung bei Tandemachse

- Luftfederung für 21 t mit je zwei Luftbälgen
- Luftfederung für 26 t mit je vier Luftbälgen
- 3-Blatt-Parabelfederung für 21 t
- 3-Blatt-Parabelfederung für 26 t

# BREMSSYSTEME

## EBS + ASR + HSA + ESC\* + AEBS\*

Die Fahrzeuge sind serienmäßig mit den folgenden Funktionen ausgestattet:

### ABS (Antiblockiersystem)

Gewährleistet die Aufrechterhaltung der Kontrolle über die Fahrtrichtung des Fahrzeugs, indem es das Blockieren der Räder vermeidet, im Wesentlichen bei Notbremsvorgängen.

### ESC (elektronische Stabilitätskontrolle)

→ Richtungsstabilität: unterstützt den Fahrer bei der Aufrechterhaltung der Fahrtrichtung des Gespanns (besonders bei schwierigen Straßenverhältnissen, z. B. bei Regen, Schnee, in engen Kurven usw.).

→ Kippschutz: verhindert das Kippen des Fahrzeugs in kritischen Situationen wie im Kreisverkehr, in engen Kurven oder bei plötzlichen Fahrtrichtungsänderungen

### ASR (Antriebsschlupfregelung)

Die Antriebsschlupfregelung gewährleistet optimale Traktion der Antriebsräder auf glattem oder nassem Untergrund.

### Notbremsassistent:

Optimierung des Bremswegs bei einer Notbremsung.

### EBL (Notbremslicht)

Automatisches Blinken der Bremsleuchten bei einer Notbremsung, um nachfolgende Fahrzeuge vor einer Gefahrensituation zu warnen.

### AEBS (automatisches Notbremsystem)

Das System warnt den Fahrer vor fahrenden oder stehenden Hindernissen vor dem Fahrzeug und leitet bei einer drohenden Kollision eine Notbremsung ein.

### EPB (elektronische Feststellbremse)

Automatische Betätigung der elektronischen Feststellbremse beim Ausschalten des Motors.

### HSA (Berganfahrhilfe)

Die Betriebsbremsen bleiben nach dem Loslassen des Bremspedals noch einige Sekunden angezogen, um das Anfahren in Steigungen zu erleichtern. Diese Funktion kann mit einem Druckschalter zu- und abgeschaltet werden

### Bremskraftausgleich

Vermindert den Effekt, dass der Anhänger in den verschiedenen Bremsphasen „zieht“ oder „schiebt“. Steuerung des Traktionsmoments: Hält die Traktion beim Zurückschalten auf glatten Untergründen aufrecht.

### Kippschutz

Verhindert das Nach-Vorne-Kippen der Zugmaschine ohne Anhänger beim Bremsen.

### Gleichzeitige Betätigung der Betriebs- und Dauerbremsen

Kombination der Bremssysteme: Betriebsbremse, Optibrake Motorbremse und Retarder können bei Betätigung des Bremspedals kombiniert werden.

### Warnmeldungen der Bremsanlage

- Bremsbelag verschlissen
- Temperatur der Bremsen zu hoch
- Schlechte Bremsleistung

### Bremsverschleißüberwachung der Scheibenbremsen

Warnung vor zu hohem Verschleiß der Bremsbeläge und Bremscheiben: vorbeugende Wartung (Warnung bei 20% verbleibendem Bremsbelag bis zur vollständigen Abnutzung). Verschleißausgleich der Bremsbeläge der einzelnen Achsen untereinander zur Vereinfachung der Wartung.

\* je nach Modell als Option



# ZUBEHÖR

## WIRTSCHAFTLICHKEIT

### Spoiler

- Nicht verstellbarer Dachspoiler für Fahrgestell Night & Day Cab
- Elektrischer Dachspoiler für Sattelzugmaschine Night & Day Cab
- Elektrischer Dachspoiler für Fahrgestell Night & Day Cab

### Sonnenblenden

- Sonnenblende für Fahrerhaus Day Cab und Night & Day Cab
- Sonnenblende für Fahrerhaus Sleeper Cab und High Sleeper Cab

## SCHUTZ UND SICHERHEIT

### Diebstahlschutz

- Kraftstoff-Diebstahlschutz
- Mechanische Kraftstoff-Diebstahlsicherung mit Schwimmer
- Mechanische Kraftstoff-Diebstahlsicherung ohne Schwimmer
- Wertsachenfach mit Befestigungselementen
- Doorlock – einbruchhemmende mechanische Türverriegelung

### Brandschutz

- Feuerlöscher, 2 kg
- Feuerlöscher, 3 kg
- Feuerlöscher, 6 kg

### Sicherheitssysteme

- Dach-Signalhorn
- Steuergerät für Fahrerassistenzsysteme
- Alcolock – Alkohol-Anlassperre
- Alkoholtester mit Wegfahrsperrung links
- Alkoholtester mit Wegfahrsperrung rechts



## Sicht

- Rundumkennleuchten
- Rundumleuchten erhöht
- Rundumleuchten LED
- Rundumkennleuchten, gelb, 24 V
- Arbeitscheinwerfer
- LED-Arbeitscheinwerfer, Weiß
- Arbeitscheinwerfer, Weiß



- Arbeitscheinwerfer, Orange
  - Warndreieck
  - Baustellenträger mit Warndreieck und Rundumkennleuchten
- ### Verglasung
- Doppelverglasung
  - Doppelverglasung, linke Seite
  - Doppelverglasung, rechte Seite

## KOMFORT

### Sitzbezüge

**EXPERT:** Passgenaue zweifarbige Sitzbezüge aus Kunstleder: Muskat im Mittelteil und Anthrazitgrau an den Wangenteilen. Leichte Anbringung dank Reißverschlussprinzip. Geeignet für intensive Benutzung in sehr schmutzigen Umgebungen. Reinigung mit Schwamm.

**NEW FORCE:** Passgenaue widerstandsfähige Sitzbezüge, aus dem gleichen Textilgewebe wie die werksseitigen Bezüge. Farben: Anthrazit und Schwarz.

**CLASSY:** Passgenaue Sitzbezüge, 3D-Mesh-Gewebe in höchster Qualität. Atmungsaktive Sitzbezüge mit Seitenteilen aus Webstoff, aus dem gleichen Textilgewebe wie die werksseitigen Bezüge. Schutz und Komfort in einem.

### Fußmatten

- Gummi-Bodenmatte, Fahrerplatz links
- Gummi-Bodenmatte, Fahrerplatz rechts
- Textile Bodenmatte, Fahrerplatz links
- Textile Bodenmatte, Fahrerplatz rechts



## Standklimaanlagen



- Standklimaanlage – SPX1200 RT für Fahrerhaus Sleeper Cab und High Sleeper Cab
- Standklimaanlage – RTX1000 RT für Fahrerhaus Sleeper Cab
- Standklimaanlage – LITE RT für Day Cab und Night & Day Cab

## Zusatzbeleuchtung

- Dachträger
- Dachträger für Fahrerhaus Sleeper Cab und High Sleeper Cab
- Dachträger für Fahrerhaus Day Cab und Night & Day Cab
- Zusätzliche Signalleuchten - Rallye 3.003



- LED-Leisten
- Teilesatz mit einfarbigen weißen LED-Leisten für die Fahrzeugfront
- Komplett-Teilesatz mit einfarbigen weißen LED-Leisten (Fahrzeugfront und Seitenverkleidungen)

## Fahrerhauseinrichtung

- Wasserkocher 24 V
- Garderobenhaken
- Wassertank
- Elektrische Kühlbox 24 l
- Geschirrsatz (passend für Fahrerhausausstattung Maxispace)
- Kosmetikspiegel
- Garderobe
- Flaschenkühlbox
- Zusätzlicher Stauraum für den Mittelbereich
- Kühlboxen
- Zusätzliche 26-l-Kühlbox
- Zusätzliche 40-l-Kühlbox
- Druckluftpistole
- Schreibunterlage



## Entspannung

- Bettwäsche
- Matratzenschoner
- Laken, glatt
- Spannlaken für einteilige Schlafliede
- Spannlaken für ausziehbare Schlafliede
- Bettdecke
- Abnehmbare Ruhelehne
- Zusätzliche Matratze
- Fußablage

## Personalisierung des Fahrerhauses

- Innenverkleidungen in Carbonoptik
- Türschweller
- Carbon-Lenkrad
- Räder
- Aluminiumfelgen
- Radzierblenden

## Kamera



- Kamera (10-m-Kabel)
- Kamera (20-m-Kabel)
- Set Rückfahrkamera mit Monitor
- Fahrhilfen
- Zusatzbildschirm für das Armaturenbrett
- Spurwarnassistent

## CB



# PERSONALISIERUNG

## ARMATURENBRETT

KOMPAKTES

### AMATURENBRETT PERFORMANCE



KOMPAKTES

### AUSSTATTUNG ULTIMATE ALUMINIUM

(NUR FÜR RECHTSLENKER)



PANORAMA

### AUSSTATTUNG ULTIMATE CARBON



## PERSONALISIERUNG

- 1 KÜHLERGRILL
- 2 RÜCKSPIEGEL
- 3 TRITTSTUFEN
- 4 ECKVERKLEIDUNGEN



Stoff



Serie



Leder



Leder, schwarz



Radmutternschutz verchromt



Aluminiumfelgen matt gebürstet Alcoa



Aluminiumfelgen Alcoa Dura-Bright